



2026-01-01

Vägledning för tillgänglig och användbar utformning av lokaler inom vårdval

Datum: 2026-01-01

Dokumentnamn: Tillgänglig och användbar utformning av lokaler inom vårdval –
Vägledning

Kontaktperson: Fredrik Martinsson, Fastighet stöd och service, enhet tillgänglighet

Innehåll

Bakgrund, syfte och mål	3
Västra Götalandsregionens Riktlinjer och standarder för fysisk tillgänglighet	3
Definition av tillgänglighet och användbarhet.....	4
Riktlinjen.....	4
Standarderna.....	4
Kravnivåer för tillgänglighet	5
Definition av funktionsnedsättning	5
Definition av ytor	5
Dimensionerande mått för rullstol	6
Byggnadsåtgärder – typ av projekt	8
Nybyggnad.....	8
Lokal i befintlig byggnad	9
Ändring.....	9
Befintliga lokaler	9

Bakgrund, syfte och mål

Alla lokaler där verksamhet utförs enligt uppdraget för vårdval rehab och vårdval vårdcentral ska vara tillgängliga för personer med funktionsnedsättning och vara utformade i enlighet med Västra Götalandsregionens riktlinjer och standarder för fysisk tillgänglighet. Detta gäller vid nybyggnad, tillbyggnad och vid ombyggnad. Hälsa- och sjukvården har en grundläggande betydelse i samhället och oavsett funktionsnedsättning ska alla kunna ta del av den på lika villkor. En hög tillgänglighet ska råda för patienter, besökare och medarbetare.

När en vårdmiljö ska uppföras eller ändras krävs kunskap om lagar, förordningar och föreskrifter. Västra Götalandsregionen (VGR) gör bedömningen att det inte alltid är tillräckligt att enbart följa samhällets och bygglagstiftningens miniminivå. Att åstadkomma en omsorgsfullt gestaltad vårdmiljö med god tillgänglighet innebär ett komplext samspel mellan olika åtgärder. Till detta krävs vägledning av lagar, föreskrifter, standarder och olika styrdokument.

Detta dokument ska förtydliga riktlinjer och krav för vårdleverantörer, projektägare och projektörer. Dokumentet ska också säkerställa en gemensam uppfattning om tillgänglighetsnivån mellan beställare och entreprenör.

Syftet är att säkerställa lagstadgade och VGR:s krav under planering, projektering och förvaltning, för att skapa inkluderande och tillgängliga verksamheter. Vägledningen är avsedd att ge stöd både när nytt ska planeras och för att förbättra befintliga miljöer.

Målet är att etablera ett enhetligt och kvalitetssäkrat arbetssätt.

Västra Götalandsregionens Riktlinjer och standarder för fysisk tillgänglighet

Sedan 2002 har VGR politiskt fastställda riktlinjer för fysisk tillgänglighet för personer med funktionsnedsättningar. Dessa avser VGR:s fastigheter och verksamheter, verksamheter med avtal med VGR samt upphandlade verksamheter.

Grundregeln är att alla verksamheter ska vara tillgängliga och alla arbetsplatser förutsätts kunna ha personal med funktionsnedsättning, om inte särskilda skäl finns för undantag.

Sedan version 3.2 2023, fastslagen 2023-09-22 (diarienummer SFSS 2023-03379) utgörs riktlinjerna av ett webbaserat gränssnitt.

- [Riktlinjer och standarder för fysisk tillgänglighet - tillgängliga och användbara miljöer version 3.2 2023](#)

Definition av tillgänglighet och användbarhet

Ett funktionshinder uppstår när miljöns utformning skapar hinder för personer med funktionsnedsättning. En funktionsnedsättning, vare sig den är permanent eller tillfällig, kan vara synlig eller osynlig för andra. Behoven hos olika grupper kan ibland även vara motstridiga.

VGR:s definition av tillgänglighet och användbarhet anges dels som riktlinje, dels som standard. VGR har tillsammans med olika parter som ingått i arbetet tolkat lagen, vilket är en förutsättning för att den ska vara tillämpbar. Grön och Gul standard definieras utifrån Konventionen om rättigheter för personer med funktionsnedsättning, lagstiftning, förordningar, föreskrifter, allmänna råd, SS- och EN-standarder samt erfarenhetsbaserad kunskap. I vissa fall har nivån behövt vägas mot ekonomiska och praktiska faktorer. Allt arbete har skett i konsensus och bekräftats politiskt.

Riktlinjen

Anger huvuddragen i funktionen och ska ge en förståelse för vad som ska uppfyllas. Riktlinjen är därmed mer beständig än standarden, och behöver därför inte uppdateras lika ofta. Riktlinjen kan uppfyllas på annat sätt än standarderna anger, om det leder till motsvarande användbarhet och tillgänglighet. Bedömning görs av certifierad sakkunnig inom tillgänglighet.

Standarderna

Anger ett sätt att uppfylla funktionskraven. Standarden utgör ett levande material, som ska följa samhällsutvecklingen, den tekniska utvecklingen och forskningen.

- **Grön standard** – tillgängligt för nästan alla. VGR gör bedömningen att bygglagstiftningens minimikrav inte alltid är tillräcklig. På denna nivå finns det utökade utformningskrav som påverkar ytor och mått.
- **Gul standard.** – tillgänglighet för några men inte för alla. Kan i många fall likställas med bygglagstiftningen.

Där standarden definieras **Grön/Gul**, är kravspecifikationen överensstämmande i båda nivåer.

Störst skillnad mellan de två olika standarderna är utformningskrav som påverkar ytor och dimensioner. Detta beror på att utformningskraven för rörelse utgår från två typer av dimensionerande rullstolar (klassificering enligt SS-EN 12184:2014).

VGR:s riktlinjer innehåller även på båda nivåerna, Grön och Gul standard fler specificerade tekniska egenskapskrav.

Kravnivåer för tillgänglighet

Definition av funktionsnedsättning

Utformningskrav reglerar hur byggnader och anläggningar ska utformas för att uppfylla krav på tillgänglighet. *Tekniska egenskapskrav* är en specifik beskrivning av en produkts eller ett systems funktioner och prestanda som måste uppfyllas för att fungera korrekt. Hänsyn behöver därför tas till:

Nedsatt rörelseförmåga

Krav på tillgänglighet och användbarhet för personer med nedsatt rörelseförmåga avser nedsatt funktion i armar, händer, bål och ben liksom dålig balans. Personer med nedsatt rörelseförmåga kan behöva använda till exempel rullstol, rollator eller käpp. Lokaler ska utformas för att underlätta för rörelsehindrad att ta sig fram och röra sig. De dimensionerande måtten avser bland annat vändcirkel för rullstol, fritt dörröppningsmått, höjd på tröskel samt räckvidd för personer.

Nedsatt orienteringsförmåga

Nedsatt orienteringsförmåga omfattar nedsatt syn, hörsel, kognitiv förmåga eller neuropsykiatrisk nedsättning.

- **Synnedsättning** - lokaler ska utformas för att underlätta för personer med nedsatt syn med bland annat hjälp av kontrastverkan och ledstråk.
- **Nedsatt hörsel** - lokaler ska utformas för att underlätta för personer med nedsatt hörsel med hjälp av till exempel god akustik, hörslinga och optiska larm.
- **Nedsatt kognition** - en heterogen grupp, där olika varianter av demens, NPF, hjärnskador, psykisk ohälsa ingår. Lokaler ska utformas med god orienterbarhet genom bland annat utformning av rummens sammanhang, kommunikationsutrymmen och skyltning.
Stimulikänsliga personer har behov av en lugn miljö utan besvärande intryck.

Allergi

Arbetsmiljöverkets föreskrifter och VGR:s riktlinjer inkluderar även personer som har svårt att tåla vissa ämnen vilket exempelvis innebär krav på val av växter, material och produkter.

Definition av ytor

En vårdverksamhet innehåller utrymmen som omfattas av olika delar av bygglagstiftningen. Det finns delar som är publika, andra delar som är renodlade arbetsplatser, men många utrymmen är en kombination av båda. VGR:s riktlinjer beaktas för publika och patientnära lokaler, samt för utrymmen där man kan förväntas arbeta med nedsatt rörelse- eller orienteringsförmåga. Ytorna definieras efter dess funktion och kravställs olika:

Publik yta

I dessa miljöer kan patienter, besökare och personal röra sig fritt. Ytor som klassificeras som publika är de delar som besöks av allmänheten och där man som besökare förväntas förflytta sig självständigt. Det omfattar både inom- och utomhus.

Patientnära ytor

Vårdlokal där verksamhet möter patienter och besökare.

Personalyta

Arbetslokaler där endast personal har tillträde.

Dimensionerande mått för rullstol

För att säkerställa att alla individer, oavsett fysiska förutsättningar, har lika tillgång till byggnader och offentliga utrymmen, är det nödvändigt att ställa specifika utformningskrav. Dessa krav syftar bland annat till att utforma byggnader tillgängliga för personer som använder rullstol. Därför ställs det krav på dimensionerande mått för rullstolars manöverutrymme. Utformningskraven påverkar därmed passagemått och utrymme för horisontell och vertikal kommunikation, såsom korridorer, ramper, hissar och dörrar.

VGR:s tolkning av utrymmesdimensionerande krav för att uppnå tillgängliga och användbara lokaler omfattar två olika typer av rullstolar. En byggnad kan därmed kravställas utifrån båda typerna av rullstolar beroende på byggnadens olika funktioner och ytor.

Stor utomhusrullstol – det dimensionerande vändmåttet för en stor utomhusrullstol är en cirkel med en diameter på 2,0 meter.

Mindre utomhusrullstol – det dimensionerande vändmåttet för en mindre utomhusrullstol är en cirkel med en diameter på 1,5 meter.

Exempel: Enligt grön standard ska publika ytor kunna nås och användas av personer som använder en stor utomhusrullstol.

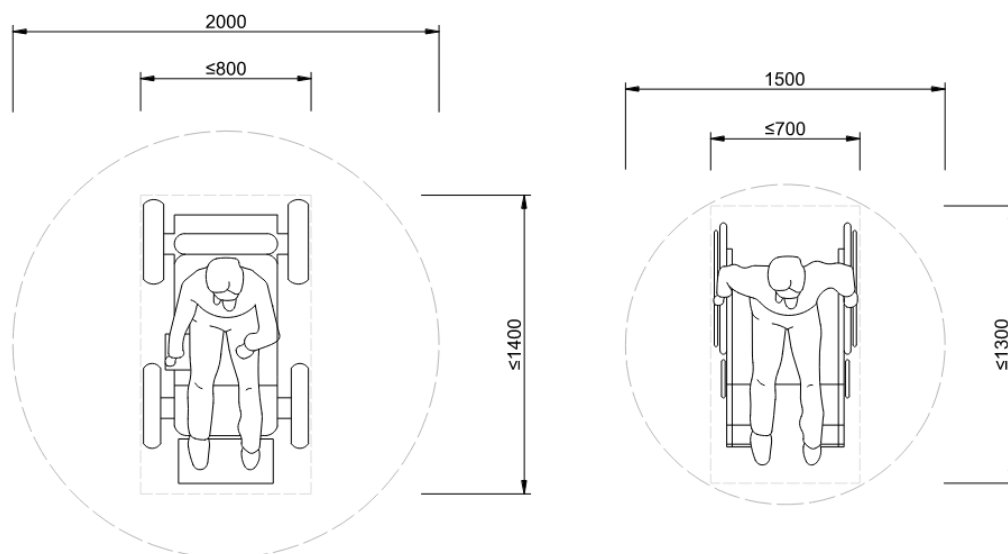

Figur 1: Stor utomhusrullstol – det dimensionerande vändmättet för en stor utomhusrullstol är en cirkel med en diameter på 2,0 m. Mindre utomhusrullstol – det dimensionerande vändmättet för en mindre utomhusrullstol är en cirkel med en diameter på 1,5 m.

Dimensionerande vändmått som är lämpliga vid bedömning av tillgängligheten och användbarheten är:

- **Publik yta** (inom- och utomhus): stor utomhusrullstol. Undantag är storlek på RWC som kravställs utifrån vändmått med en diameter 1,5 m.
- **Patientnära yta:** Dessa ytor kravställs utifrån båda typer av rullstolar. Minst ett* mottagningsrum/funktion och kommunikationer som leder dit från publik yta ska dimensioneras efter en stor utomhus rullstol. Övriga funktioner utformas efter mindre utomhusrullstol (minimikrav).
- **Personalyta:** Dessa ytor kravställs utifrån en mindre utomhusrullstol. Avtalet enligt Krav- och kvalitetsbok ställer inga krav på personalytor utifrån tillgänglighet och användbarhet.

* antalet rum kan variera beroende på verksamhetens storlek.

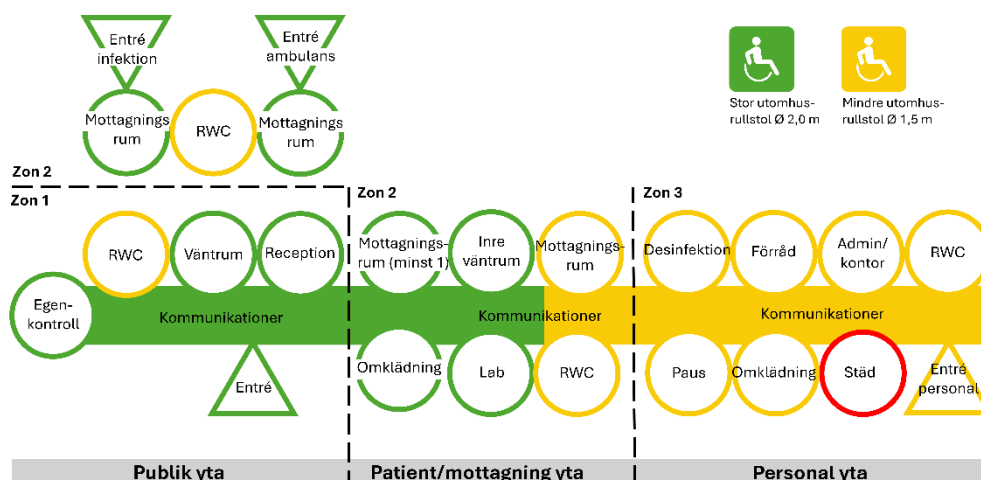

Figur 2. Illustrationen ovan visar en schematisk uppbyggnad av en vårdcentral enligt grön standard, indelad i tre zoner med tillhörande rumsfunktioner. Utformningskraven som är kopplade till rörelse kan i en och samma verksamhet ställas utifrån båda typerna av rullstolar. Zon 3, personalytor kravställs inte i avtalet enligt Krav- och kvalitetsbok. Dessa ytor omfattas av PBL, Boverkets och Arbetsmiljöverkets föreskrifter.

Byggnadsåtgärder – typ av projekt

Att integrera tillgänglighetsfrågor i rätt skede av byggprocessen är avgörande för att säkerställa att byggnader och miljöer blir tillgängliga och användbara för alla.

Genom att lyfta frågan i ett tidigt skede säkerställs efterlevnad av lagkrav, föreskrifter och riktlinjer och minimerar risken för kostsamma ändringar i senare skeden.

För att uppnå tillgänglighet och användbarhet kan delar utanför en verksamhet också behöva kravställas. Exempel på krav som är helt avgörande är möjlighet för angöring och parkering. I vissa fall kan dessa funktionskrav ligga utanför fastighetsgränsen. Det är därför viktigt att de grundläggande utformningskraven lyfts och utreds i ett tidigt skede!

Nybyggnad

Vid ny- och tillbyggnad ska VGR:s **Grön** standard uppfyllas.

Publika ytor: alla publika delar förutom RWC, utformas efter en stor utomhusrullstol.

Patientnära ytor: dimensioneras efter båda typer av rullstolar. Minst ett* mottagningsrum/funktion och kommunikationer som leder dit från zon 1 ska dimensioneras efter en stor utomhus rullstol. Lokalernas utformning får inte begränsa den vård som patienten behöver.

* antalet rum kan variera beroende på verksamhetens storlek.

Personalytor: exempelvis pausrum, personalomklädningsrum och kontor krävställda inte i avtalet enligt Krav- och kvalitetsbok. Dessa ytor omfattas av PBL, Boverkets och Arbetsmiljöverkets föreskrifter.

Lokal i befintlig byggnad

Gul standard gäller vid befintlig byggnad och vid inhyrning i extern lokal i befintlig byggnad, dock ska **Grön** standard eftersträvas (enligt ”nybyggnad”). Vid denna typ av åtgärd bör tillgängligheten utredas i ett tidigt skede för att säkerställa att bygganden är lämpad för sitt ändamål och har förutsättningar för att uppfylla Västra Götalandsregionens riktlinjer och standarder för fysisk tillgänglighet.

Ändring

Inför en ombyggnad bör tillgänglighetskraven alltid utredas, beskrivas och dokumenteras. Vid omfattande ombyggnader kan det även uppstå krav på åtgärder i de delar som inte omfattas av ombyggnaden, exempelvis ytor som angränsar till eller påverkar åtkomst till de ombyggda delarna av lokalerna.

Avsikten med reglerna vid ändringar är inte att förbättringsåtgärder, till exempel förbättring av tillgängligheten i en begränsad del av byggnaden, eller normala underhållsåtgärder, ska utlösa så omfattande krav i andra delar av lokalerna att verksamheten avstår helt från att genomföra den ursprungligen planerade förbättringsåtgärden.

Befintliga lokaler

Befintliga lokaler ska uppfylla **GUL** standard.

Att publika lokaler och offentliga platser är tillgängliga och användbara för så många som möjligt är en grundläggande mänsklig rättighet. Enligt Plan- och bygglagen (PBL) finns det krav på att förbättra befintliga publika lokaler och allmänna platser. Syftet med dessa krav är att möjliggöra för personer med funktionsnedsättning att delta aktivt i samhället på mer jämlika villkor.

Till och i befintliga publika lokaler och på allmänna platser ska så kallade ”enkelt avhjälpta hinder” (BFS 2013:9 - HIN 3) alltid åtgärdas även om ingen ombyggnad

planeras. Det gäller delar av lokaler dit allmänheten har tillträde till. Västra Götalandsregionen gör tolkningen att det omfattar samtliga publika delar.

Reglerna gäller retroaktivt, vilket innebär avhjälpa hinder som finns sedan tidigare. Reglerna i sin helhet finns återgivna i Boverkets föreskrifter om enkelt avhjälpta hinder BFS 2011:13 (ändrad 2013:9).